

ДВА АК-БЕШИМСКИХ СЮЖЕТА

© 2008 г. **Л. Р. Кызласов**

Московский государственный университет

В 1953 и 1954 гг. мною были проведены раскопки руин города Суяба – городища Ак-Бешим на р. Чу в Киргизии. Их методика оказала влияние на приемы археологических исследований в Средней Азии в целом, а полученные результаты вызвали широкое обсуждение в мировой науке и многократно использовались и специалистами различных востоковедческих дисциплин. Однако археологические пути, с тех пор пройденные мною, побуждают вновь обратиться к результатам давних полевых работ в Семиречье.

В последние годы после обнаружения и раскопок в долине Среднего Енисея серии манихейских храмов VIII–XII вв. (Кызласов Л.Р., 1981; 1997; 1998; 1999; 2001; 2003; 2004)¹ археологические проявления этой некогда мировой религии все более интересовали меня. Этими исследованиями порожден первый из сюжетов данной статьи.

Ни у кого из специалистов за прошедшие полвека, обращавшихся к нашему исследованию городища Ак-Бешим и его разнообразных материалов, насколько знаю, не возникло довольно ясного ныне и в сущности понятного еще по изданному общему плану 1953–1954 гг., обобщающего заключения о существовании в раннесредневековом Суябе четко выстроенного сакрального пространства, окружавшего густо населенный шахристан. Именно это побуждает меня предоставить исследователям второй сюжет статьи.

ФОРМА МАНИХЕЙСКОГО КРЕСТА

Манихейский погребальный комплекс VII–VIII вв. (объект III) на Ак-Бешиме представлял собой обособленную группу холмов, расположенную в 400 м к западу от стен шахристана и на таком же расстоянии – к северо-западу от буддийского храма. Здесь в 1954 г. был исследован небольшой (диаметром около 20 м) невысокий холмик, находившийся в центре указанной группы холмов (рис. 1, III) (Кызласов Л.Р., 1959. С. 230, 231. Рис. 55). При раскопках обнаружена плоская и невысокая площадка из сырцовых кирпичей (размером 48–44–42 × 24 × 8 см) с ямой посредине, на которую, вероятно на деревянный помост, возлагались трупы для отделения мяса от костей скелета (рис. 2, I). По оконечностям площадки, вокруг ямы как центра, находилось 10 погребений

костей в хумах, накрытых крышками или плоскими гальками (рис. 3, I; 4). Одно из этих погребений (детское) было совершено в круглодонном глиняном котле с украшением в виде двух ложных ручек из налепных рассеченных валиков. Два погребения костей (№ 3 и 12), очищенных от мягких покровов, были совершены в ямках без всяких урн (рис. 3, I). При одном из них (№ 3), находившемся в узком коридоре неясного назначения, обнаружен кувшин с процарапанным после обжига, возможно, даже прямо при погребении, равносоставленным крестом (рис. 3, II).

С юго-восточной стороны площадки обнаружена четырехугольная погребальная камера, сложенная из пахсовых блоков, имевшая, по-видимому, первоначально свод и вход с восточной стороны (где сохранилась низкая стенка), в которой оказалось восемь погребений очищенных человеческих костей (рис. 2, I; 3, I).

В северо-восточной стенке камеры был выявлен вход в овальный склеп с семью погребениями (рис. 2, II), вход и свод склепа были выложены сырцовым кирпичом, а сам он вырыт в земле. С юго-западной стороны площадки располагались погребения, произведенные по обряду трупоположения. Скелеты без вещей лежали на спине, в вытянутом положении, четыре головой на восток и два – на запад (рис. 2, I). Изучение сохранившихся черепов показало, что погребенные в этом холме относились к европеоидному антропологическому типу. Монетных находок на объекте III не обнаружено.

Манихейская принадлежность объекта, как сказано в публикации сразу после проведения работ, прежде всего устанавливалась мною по форме креста, нанесенного на погребальном сосуде (рис. 3, II). Эта форма несвойственна для несторианского христианства, широко распространившегося среди населения Семиречья уже с рубежа V и VI вв. Различия очевидны – наши раскопки 1953–1954 гг. выявили единовременные символы, бытовавшие у жителей одного и того же города. Достаточно сравнить указанный крест-граффити с бронзовым нательным крестом VIII в., обнаруженным на груди одного из погребенных у христианской церкви Ак-Бешима (объект IV). Сравнение убеждает, что кресты манихеев и христиан равно имели расширяющиеся концы, но в другом были совершенно непохожи: первые были равносоставленными, а вторые имели удлиненную верти-

¹ См. “Археологические открытия” за 1971–1981 гг.



Рис. 1. Схема городища Ак-Бешим и расположение объектов I–V, раскопанных в 1953–1954 гг.

каль. Четырехконечный крест с расширяющимися концами и длинным низом служит отличием несторианского христианства на всем протяжении его существования: эта форма присуща несторианским крестам VIII (стела из Сианьфу) и IX–X вв. (Даркевич, Маршак, 1974. С. 215, 221. Рис. 1, слева), а затем – высеченным на кайраках уже XIII–XIV вв. (Коковцев, 1909; Джумагулов, 1987. С. 38–58. Табл. 1–14; Кольченко, 2003).

По прошествии многих лет наш вывод о существовании у манихеев креста своеобразной формы получает подтверждение. Так, подобный произрастающий из цветка лотоса равноконечный крест воспроизведен на каменном манихейском надгробии из местечка Цюаньчжоу провинции Фуцзянь (Китай). Как образец манихейского креста он опубликован Ю.А. Зуевым (2002. С. 192. Рис. 2). Только ошибочное восприятие равноконечных манихейских крестов (с характерными четырьмя расширениями) как несторианских не позволило исследователям правильно понять выбитые рядом с ними наскальные согдийские надписи, обнаруженные в верховьях Инда. Совсем не случайно там на каменных плоскостях “не было найдено ни одного христианского имени”, зато

высечено имя, которое можно «интерпретировать как манихейское (*nβuyntk*, означающее предположительно “слуга Книги”)). Закономерно и то, что другая «надпись № 4, состоящая только из одного слова, содержит несомненное манихейское имя – *sr'wšrtu'n* – “милость (божества) Срошарта”. Срошарт – согдийское имя для “Столпа Славы”. Надпись № 2 оказалась датированной по принятой манихеями эре Йездигерда. Эта дата относится к IX в. (Симс-Вильямс, 1995. С. 61–66. Фото с. 62; ср.: Klimkeit, 1979. S. 99–115. Pl. 10).

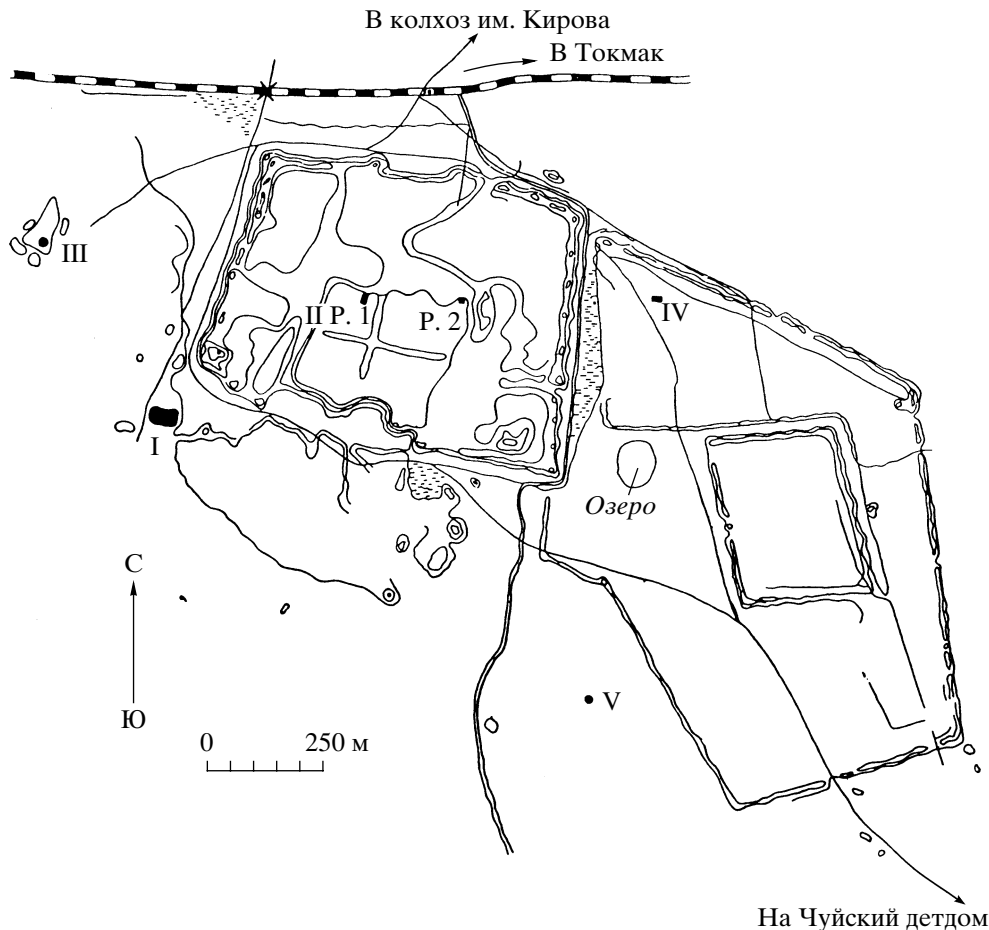
К тому же или близкому последующему времени относится манихейский крест, высеченный до текста на одном из валунов с эпитафией, выполненной таласским руническим письмом – на так называемом десятом памятнике (Т 10) из Киргизии (Джумагулов, 1963. С. 28, 29. Рис. 13, 14; 1982. С. 15, 16. Табл. III. Рис. 1, 3; Батманов, 1971. С. 22. Рис. 16, 17). Показательно, что наша оценка креста на Т 10 полностью совпадает с независимо сложившимся мнением Ю.А. Зуева (2002. С. 201). Нельзя не сказать здесь, что этот эпиграфический памятник свидетельствует о связи таласского рунического письма с манихейской религией тюркоязычных народов раннего средневековья, что



Рис. 2. Объект III. План и разрезы погребального комплекса (I), вход в склеп и план склепа (II). а – слившаяся сырцовая кладка; б – пахса; в – разрез по А–А; г – разрез по В–В; 2, 4, 10 – сосуды с костями; К – “коридор”; П – погребальная камера.



Рис. 3. Объект III. План сооружения с погребениями (I): 1, 2, 4–8, 10, 11 – погребения в хумах, 9 – погребение ребенка в круглодонном котле; 3, 12 – захоронение костей без урн; 13–18 – труположения; II – кувшин из погребения 3 с изображением креста манихеев.

недавно уже было показано для наскальных рунических надписей, выполненных таласским алфавитом (Кызласов И.Л., 2005). Важно, что манихейская принадлежность установлена и для других азиатских рунических письмен – для орхонских рукописей Восточного Туркестана (А. фон Габен, 1986. С. 170, 171) и памятников енисейского письма Южной Сибири (Кызласов И.Л., 2001а; б; 2003). Движение манихейства с Саяно-Алтайского нагорья обратно на породивший его среднеазиатский запад, происходившее уже в тюркской “рунической” форме, отмечается не позднее

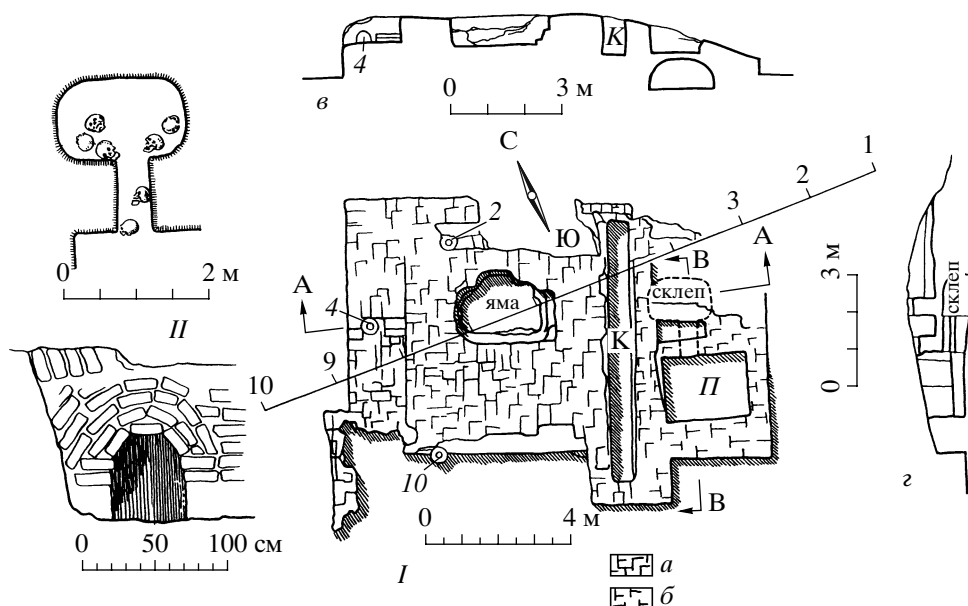
IX–X вв. (Рогожинский, Кызласов, 2004; Кызласов И.Л., 2005).

Для нашего исследования важны и свидетельства письменных источников, каковым является “История” Феофилакта Симокатты (1957. С. 13, 20), написанная между 628 и 638 гг., т.е. еще в доарабский период истории Средней Азии. В ней автор, описывая военную поддержку, оказанную христианами-византийцами персидскому царю Хосрову во время нападения на Вавилонию “скифов” и парфян, сообщает: Хосров, “узнав, что не-

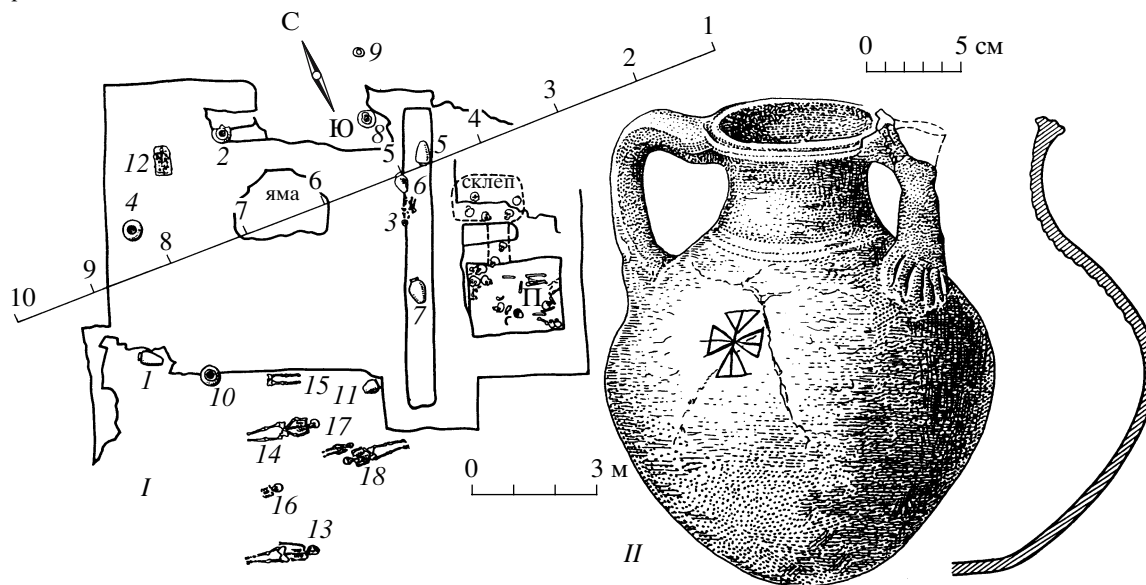
которые из взятых в плен принадлежат к племени тюрков, он, прославляя мощь ромеев, отправил их к императору Маврикию в качестве первых победных даров. 14. На лбу у этих пленников был вырезан знак страданий господних. У исповедующих христианскую религию он называется крестом. Император стал спрашивать у варваров, что означает этот знак. 15. Они ответили, что получили его от матерей: когда у живших на востоке разразилась сильная моровая язва, то по настойчивому совету некоторых из христиан они острием накололи на лбу мальчиков этот знак. Так как варвары не отвергли этого предложения, то те получили спасение от этого совета” (Феофилакт Симокатта, 1957. С. 130, 131. См.: Кызласов Л.Р., 2004). Однако тюрки, которые в VI–VII вв. были властителями всего правобережья Амударьи, а также земель целого Семиречья, тюрки, которые, как мы теперь знаем и по материалам из Ак-Бешима, по вероисповеданию по преимуществу являлись манихеями; эти тюрки едва ли могли наносить на лбы малолетних детей своих татуировку не в виде самых скромных, характерных для манихеев равноконечных крестиков.

О том, что манихеи воспроизводили очертания равноконечного креста прямо на своем теле известно и из других разновременных источников. Гильом де Рубрук, например, совершивший в середине XIII в. путешествие из Палестины до столицы монголов, города Каракорума на р. Орхон, неоднократно на своем пути встречался с манихеями и посещал их кумирни (Путешествия..., 1957. С. 157, 171, 239, 260). Так, прибыв в Восточный Туркестан, в землю уйгуров-манихеев (“югуров”), он в городе Кайлыке обнаружил три “кумирни”-храма, посвященных разным религиям. Как сообщает сам Г. Рубрук, «в первой я нашел человека, имевшего у себя на руке крестик из чернил (очевидная татуировка. – Л.К.)... Поэтому я спросил у него: “Почему же вы не имеете здесь (в кумирне. – Л.К.) креста и изображения Иисуса Христа?” Он ответил: “У нас это не в обычае”» (Путешествия..., 1957. С. 127). Значит, это как раз была манихейская церковь.

Как известно, манихейская религия нередко почиталась “мировой ересью”, а “христиане называли ее христианской ересью” (Кефалайа, 1998. С. 43, 44). Синкретизм манихейства, действительно, заключался в том, что сам Мани убежденно воссоздавал то, что считал изначальной истинной верой, возвещенной божеством первому из людей. Все известные в то время религии, по его мнению, содержали зерно истинной церкви. Очевидно, поэтому манихейство заявляло: “Глава церкви и ее небесный прообраз – Иисус-Сияние”, а символом его является равноконечный крест (Кефалайа, 1998. С. 469, 471, 485, Указатель).

К подтверждению сказанного привлечем и данные письменных источников о существовании



Рис. 4. Объект III. Образец хума, служившего погребальной урной.

школы (“сотни”) молодых манихейских послушников в самом городе Суябе, отмеченные Ю.А. Зуевым (2002. С. 204, 206, 208, 209).

Теперь, когда за географическими и политическими границами первоначального манихейства удастся выделить форму характерного манихейского креста, быть может, пришло время обратиться к былым сасанидским пределам – месту сложения этой религии. Некогда А.Я. Борисов определил как “сасанидско-христианскую” небольшую серию резных камней, хранящихся в Государственном Эрмитаже. В отличие от одной печати с несторианским крестом и пехлевийскими надписями (Борисов, 1939. С. 235–240. Табл. VI, 1) (рис. 5, 1), прочие камни несут несомненные зороастрийские культовые сюжеты: сцены заклания козла и поклонения огню, а также фигуру крылатого духа Сроша (Сероша) (рис. 5, 4, 6). Несмотря на это, на всех них вырезаны маленькие равноконечные крестики (рис. 5, 2, 3, 5, 7). Именно они восприняты исследователем как христианские показатели – результат нейтрализации и переработки прежних ритуальных изображений в новом духе. Вместе с тем справедливо отмечено, что сюжет “перерабатывается столь поверхностно, что его зороастрийское происхождение продолжает оставаться вполне ясным”. На этом основании делался вывод, что памятники “находятся в тесной связи с глиптикой зороастрийской и в основном являются изделием зороастрийских мастеров” (Борисов, 1939. С. 240–242. Табл. VI, 2, 3, 5, 7).

Ныне все эти наблюдения очень существенны для нас. В заключение статьи исследователь пишет: «Лишь глиптика “сасанидско-манихейская”, существование которой необходимо допустить а

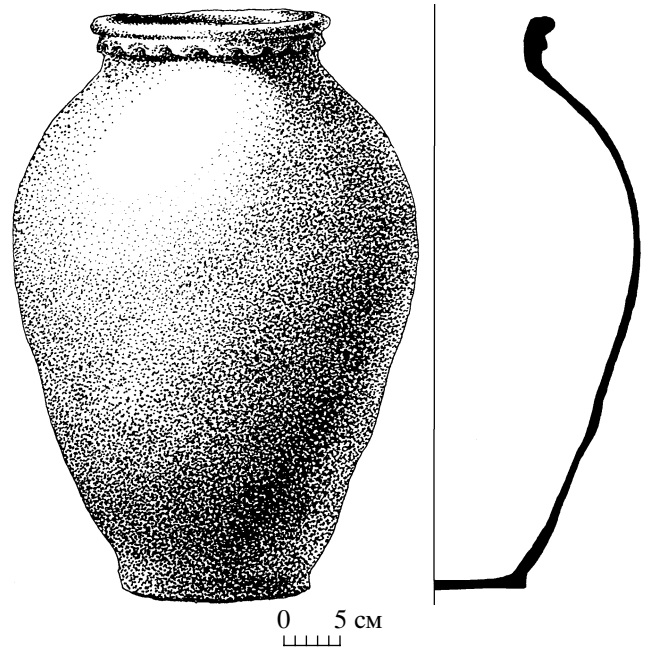

Рис. 5. Сасанидские резные камни (увеличены) с изображением несторианского креста (1) и манихейских крестов (2, 3, 5, 7), зороастрийских культовых сюжетов (4, 6). По А.Я. Борисову.

рґіорі, остається до настоящего времени, насколько мне известно, совершенно неуловимой. Приходится предположить, что, так как манихеи, теснимые зороастрийским духовенством, очень рано выселились из собственно иранских областей к восточным границам сасанидского государства и даже за его пределы, их глиптика входит в массу «восточно-иранских» камней, еще недостаточно изученных и обычно лишенных легенд». Мы вправе думать, что А.Я. Борисов как раз и оказался тем знатоком, который впервые выделил памятники не только сасанидско-христианской (отмеченной несторианским длинноконечным крестом), но и, лишь предчувствуя открытие, сасанидско-мани-

хейской глиптики (несущей именно равносторонний манихейский крест). Не предлагая точной датировки обсуждаемых резных камней, можно заметить, что они демонстрируют нам весьма раннее появление манихейской формы креста – еще в бытность и в пределах Сасанидской державы до VI в. Именно манихейству, а не христианству, всю историю было свойственно рядиться в одеяния иных религий, что происходило уже изначально, в отмеченных А.Я. Борисовым условиях противостояния с зороастризмом Сасанидов. Нет сомнений и в том, что манихейский равносторонний крест возник в результате раннего контакта манихейской церкви с восточным христианством.

Манихейское определение кладбища Ак-Бешима, раскопанного как объект III, укрепившееся со временем, позволяет и решительнее высказаться о сути тех погребальных обрядов, которые оказались с ним связаны. Уложенные в погребальные сосуды (хумы) или в оссуарии очищенные кости умерших оставались в глинобитных или сырцово-кирпичных склепах, сооруженных на поверхности земли. Так решается высказанная археологом давняя загадка о среднеазиатских погребениях очищенных костей в хумах (Козенкова, 1961. С. 251–260) – все они, несомненно, манихейские. Усыпальницы имели сырцовые супурганы для освобождения костей скелетов от греховной человеческой плоти, которая, вероятно, по требованиям манихейского канона не должна была осквернять собою священную сферу земли.

Все изложенное выше заставляет ныне иначе расценить и объект V, раскопанный на Ак-Бешиме. Оттиски манихейских по форме крестов на круглых кирпичках и использование стилобата для вторичных оссуарных захоронений на горизонте (рис. 6) позволяют ныне думать, что мною были изучены остатки не жилого замка (Кызласов Л.Р., 1958), а специальной погребальной “башни молчания” V–VI вв., построенной согдийцами “первой волны” на берегу р. Чу еще до основания ими же города Суяба, в самый начальный период их колонизации Семиречья через Чач и Тараз. Опорой этой гипотезе служит обоснованное в нашей литературе мнение о существовании в Средней Азии в древности особых погребальных башен (Рапопорт, Лапиров-Скобло, 1968. С. 147–156). Вероятно, их архитектурный облик был близок к замковым строениям.

Эта статья находилась в печати², когда Г.В. Шишкиной было опубликовано сооружение, подтверждающее предлагаемое здесь назначение ак-бешимского объекта V. Погребальная дахма, раскопанная в городской округе Самарканда, действовала долго, пережив 9 строительных этапов. Время функционирования башни определяется исследовательницей второй половиной VII – первой половиной VIII в., а облик соотносится с крепостной, замковой архитектурой. Верхняя часть постройки изначально была оформлена такими же фигурными кирпичами, как и объект V Ак-Бешима (Шишкина, 2005. С. 755–775; Галиева, Иневаткина, 2005. С. 289. Рис. 8, 2–4; Куркина, 2005).

Ныне, когда становится ясным, что известное Аниковское серебряное блюдо оказалось образцом распространенных на востоке Средней Азии подобных изделий (ср. изготовление его по оттиску оригинала и обнаружение в Приобье второго подобного же блюда) (Гемуев, 1988; Маршак, 1996. С. 10), вполне очевидно, что изображенный



Рис. 6. Объект V. Один из круглых обожженных кирпичей с крестовидным вдавлением.

на нем сюжет был широко востребованным и манихеями Сибири³. О том же, пожалуй, может свидетельствовать и отмеченное специалистами соединение в нем стилистики самых разных культурных и идеологических центров: буддийских, христианских и, добавим сами, манихейских. Подобную историко-культурную широту могли иметь и возводимые в религиозно смешанном обществе Семиречья ранние башенные постройки, подобные той, остатки которой были раскопаны мною на Ак-Бешиме.

САКРАЛЬНОЕ ПРОСТРАНСТВО ГОРОДА СУЯБА

Наши раскопки выявили, что жители Суяба, одновременно обитавшие в тесных кварталах укрепленного стенами прямоугольного шахристана, подразделялись тем не менее на общины сторонников четырех мировых религий: буддизма, христианства, манихейства и зороастризма. Этот вывод был укреплен последующими работами Л.П. Зяблина, в 1955–1958 гг. раскопавшего второй буддийский храм, Г.Л. Семенова и киргизских коллег, в 1996–1998 гг. открывших еще один христианский церковный комплекс.

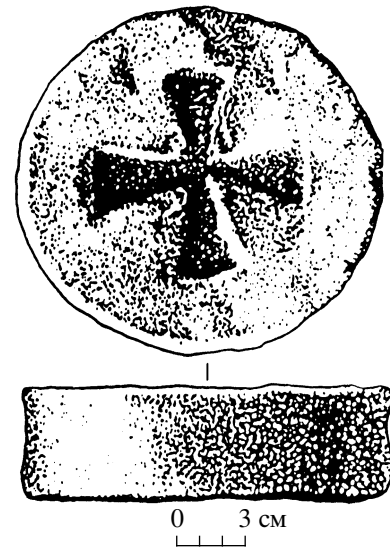
Все известные религиозные памятники отличались друг от друга не только характерными архитектурно-планировочными сакрализованными особенностями, но и оказались очень четко распределены на местности (рис. 1). Выяснилось, что

² Л.Р. Кызласов, желая дополнить статью отсылкой на дахму Исбискета, не успел сделать это сам. Текст абзаца составлен И.Л. Кызласовым.

³ Никто не может отрицать, что на обоих блюдах изображены и явные трупы людей (лежащий у входа и перевесившийся через парапет). На обском экземпляре неслучайно именно трупы на башне вызолочены наравне с пятью молящимися фигурами и изображениями солнца и луны – образцов столь значимых в манихействе. Ср. также деревянные “башни”, стоявшие на Бегишевском кладбище сибирских татар-манихеев (Кызласов Л.Р., 2005. С. 60. Рис. 2).



Рис. 7. Объект V. Остатки башни VI–VII вв.: I, II – план и разрез; III, IV – разрезы склепа; 1 – погребение, 2 – яма с оссуарием, 3 – склеп, 4 – заплыв с сырцовою крошкой, 5 – пахса, 6 – пахотный слой, 7 – завал сырца с заплывом.

каждая вера за пределами городского шахристана занимала свое обособленное пространство земли согласно с различием сторон света.

Сакральное пространство буддистов Суяба распространялось снаружи вдоль южной крепостной стены шахристана. Именно там и были исследованы оба буддийских храма (I и II). Первый – наибольший храм-монастырь находился близ юго-западного угла шахристана, второй располагался в 250 м к востоку от первого и в 100 м к югу от стены шахристана (Зяблин, 1961). Вдоль южной же стены шахристана в последующие годы были случайно найдены местными жителями обломки каменных стел с обрывками иероглифических поминальных и посвячительских текстов (Лубо-Лесниченко, 2002. С. 119–127). Несомненно, на восток от храмов было потревожено средневековое буддийское кладбище.

Манихейское кладбище, исследованное мною в 1954 г. и содержавшее площадку-супурган и наземные склепы, а также захоронения очищенных костей в хумах и котлах и вплоть до трупов, оставленных просто на поверхности земли – “воздушные погребения”, оказалось расположенным к западу от городских стен (рис. 1, объект III).

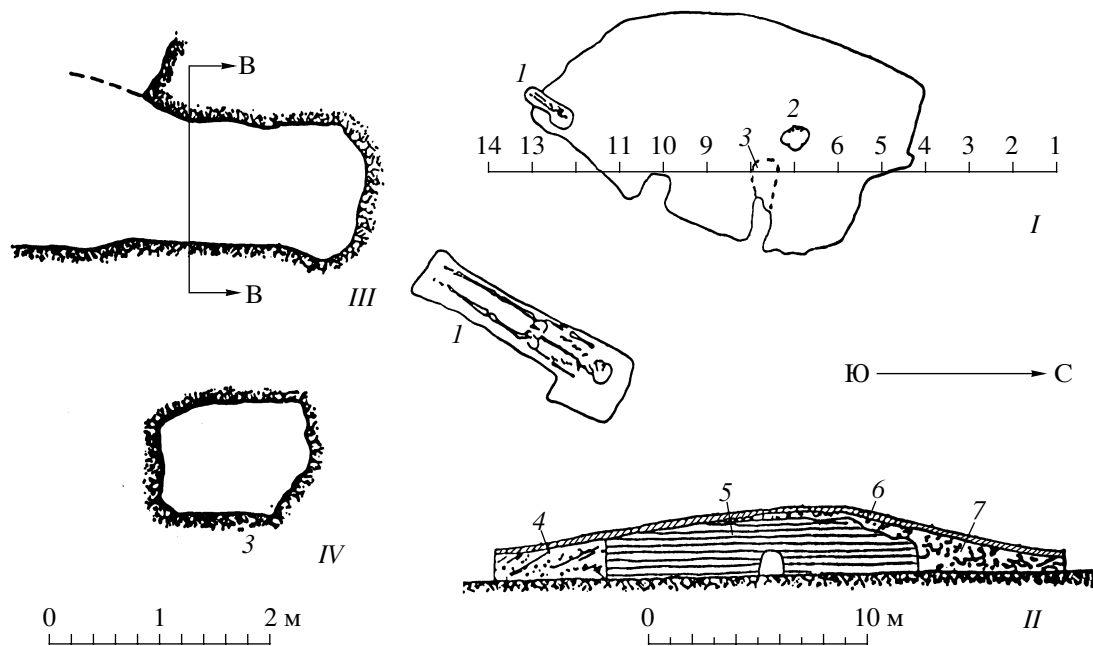
Христианская же церковь и ее кладбище, изучавшиеся в 1954 г., располагались с противоположной стороны городских укреплений – в 165 м на восток от стены шахристана (рис. 1, IV). Именно в восточном конце от центра Ак-Бешима неслучайно оказался и интереснейший второй церковный несторианский комплекс (объект VIII), к сожалению, оставшийся недоисследованным за прошедшие годы и в результате утраченный для

науки. Судя по публикации раскопанной части, это было редчайшее здание несторианского собора или даже монастыря, состоявшего как минимум из трех церквей (Семенов, 2002. С. 44–114. Рис. 1–72). Подобного памятника еще не было зарегистрировано и описано в истории религиозной архитектуры Востока.

К сожалению, остался неизученным участок земли, располагающийся к северу от шахристана Ак-Бешима, но там давно проходит уничтожившее древности полотно железной дороги Фрунзе – Токмак. Однако А.Н. Бернштам, побывавший в 1939–1940 гг. в Чуйской долине с разведкой, отметил, что “непосредственно у северной стены” Ак-Бешима при строительстве этой железной дороги было прорезано кладбище из плоских бугров, не имевших кладки. “На уровне дневной поверхности стояли оссуарии, иногда хумы с костями, т.е. костехранилища, связанные с зороастрийским культом” (Бернштам, 1950. С. 110). Полагаясь на эти данные мы имеем основания заключить, что с северной стороны шахристана Суяба хоронили умерших представители зороастрийской религии, которая, как известно, являлась в те времена государственной идеологией сасанидского Ирана. Очевидно, в г. Суябе в ту пору проживали и купцы иранцы, сберегающие свою веру.

Показательно явное размещение буддийских, манихейских, христианских и зороастрийских святыниц – четырех вероучений пришедших на р. Чу – за внешними пределами городского шахристана. Последнее обстоятельство, вероятно, указывает, что средневековая веротерпимость к разнородному населению города не распространялась на не-

бесное покровительство обнесенного стеною самого городского центра – он оставался под покровительством иных, изначальных для него местных божеств. Учитывая историю возникновения Суяба, правомерно заключить, что до сих пор археологически не исследованные напластования шахристана городища Ак-Бешим скрывают согдийские храмы V–VI и, вероятно, последующих веков. Материалы раскопок 1953–1954 гг., пожалуй, позволяют предугадать, каким божествам были посвящены эти внутригородские храмы. Согласно находкам своеобразных культовых блях, можно ожидать, что святыми покровителями Суяба была божественная семейная пара, символом которой являлся двугорбый верблюд.

Таким образом, городище Ак-Бешим в целом являет собою разительный пример откровенного “отталкивания” мировых религий друг от друга, обнаруживая особые сакральные пространства каждой из конфессий, окружавшие с четырех сторон крепостные стены жилого шахристана. Достаточно взглянуть на общий план расположения кладбищ и храмов (рис. 1), чтобы осознать, насколько ценным в те времена считалось обрядовое уединение членов любой из религиозных общин, проживавших в одном и том же городе.

Различия представлений адептов разных религий о потустороннем мире и о способах переселения в него душ умерших собратьев по вере, несомненно, являлось чрезвычайно своеобразным. Исключалась даже возможность увидеть с участка одной религии освященную землю другой конфессии. Особенно значимо, что такое планиграфическое разделение сохранялось вплоть до начала полного запустения городских кварталов к рубежу X–XI вв.

Еще 50 лет назад нашей экспедицией было установлено, что на Ак-Бешиме “последние сооружения шахристана относятся к IX–X вв. и жизнь на шахристане, как и на объекте I, прекратилась в одно и то же время”. Основной вывод был опубликован в заключение: “город существовал между V и X вв., после чего, по ряду причин, жизнь в городских стенах и за его пределами замерла. В XI–XII вв., в караханидский период, город уже лежал в развалинах” (Кызласов Л.Р., 1959. С. 227, 235). Разумеется, последующие поколения людей периодически посещали оплывшие древние руины: в поверхностных слоях встречаются караханидские монеты, обнаружен даже клад – кожаный мешочек с 76 монетами, выпущенными в середине и шестом десятилетии XI в. (Давидович, 1959. С. 242).

Раскопки 1996–1998 гг. показали, что сакральное пространство Суяба в IX–X вв. с восточной христианской стороны предприняло, если так можно сказать, активное наступление на собственно городские кварталы – новые христианские церкви были сооружены прямо на восточном краю городской застройки, поверх зданий предше-

ствующего строительного горизонта. Это смещение сакрального пространства на город знаменовало начало его гибели. Буддистов и манихеев среди жителей, по-видимому, к тому времени уже не осталось. В конце X в. и христиане-несториане покинули Суяб. Жизнь некогда цветущего города закончилась.

Таков пока единственный пример археологического изучения свободного пригородного пространства, отчетливо выявившего его сугубо сакральный характер, присущий для населения городов Средней Азии. Историк-археолог впервые получил возможность наглядно познать идеологическое противопоставление мировых религий при сосуществовании их в эпоху раннего тюрко-согдийского взаимодействия в VI–X вв.

В заключение отметим особое отношение местного киргизского населения левобережья Чу к возвышенному над долиной подчетыреугольному останцу древнего городища.

Издревле киргизы называют его Ак-Бешим. Энциклопедический по своему охвату словарь профессора К.К. Юдахина позволяет, пожалуй, понять особый смысл этого имени. Согласно ему, *ак* имеет значение “истина, истинный” (даже “бог”), а *бешим* – “полуденная молитва” (1965. С. 37, 133). То есть по-русски название руин будет означать “Истинная полуденная молитва”, иными словами – “Полуденная молитва Истинному Богу”. Из этого следует полагать, что киргизы считали городище священным местом – то ли в память о былых здешних храмах, то ли сами верша на руинах полуденные молитвы. Нам следует обратить внимание, что тот же словарь для слова “Бог” приводит киргизское *Кудай* и объясняет его как заимствование из иранского языка (Юдахин, 1965. С. 436, 437). Термин этот домусульманский, манихейский, и он давно проник ко многим тюркоязычным народам (в том числе и к киргизам Семиречья) и связан с распространением среди них еще в раннем средневековье манихейства (Кызласов Л.Р., 2004). Веру эту несли на восток проповедники-иранцы и согдийцы. Одним из религиозных центров, участвовавших в этом процессе, был, как мы теперь знаем, и согдийско-тюркский раннесредневековый город Суяб.

СПИСОК ЛИТЕРАТУРЫ

- Батманов И.А.* Таласские памятники древнетюркской письменности. Фрунзе, 1971.
- Берништам А.Н.* Тр. Семиреченской археол. эксп. “Чуйская долина” // МИА. 1950. № 14.
- Борисов А.Я.* Эпиграфические заметки // Тр. Отд. Востока. Т. I. Л., 1939.
- А. фон Габен.* Культура письма и печатания у древних тюрков // Зарубежная тюркология. М., 1986.
- Галиева З.С., Иневаткина О.Н.* Исторический ландшафт Самаркандского Согда (на примере долины Дурменская) // Центральная Азия. Источники, история, культура. М., 2005.

- Гемув И.Н.* Еще одно серебряное блюдо из северного Приобья // ИСОАН. 1988. № 3. Вып. 1.
- Давидович Е.А.* Ак-Бешимский клад караханидских монет XI в. // Тр. Киргизской комплексной археол.-этнограф. эксп. АН СССР. Т. II. М., 1959.
- Даркевич В.П., Маршак Б.И.* О так называемом сирийском блюде из Пермской области // СА. 1974. № 2.
- Джумагулов Ч.* Эпиграфика Киргизии. Вып. 1. Фрунзе, 1963.
- Джумагулов Ч.* Эпиграфика Киргизии. Вып. 2. Фрунзе, 1982.
- Джумагулов Ч.* Эпиграфика Киргизии. Вып. 3. Фрунзе, 1987.
- Зуев Ю.А.* Ранние тюрки: очерки истории и идеологии. Алматы, 2002.
- Зяблин Л.П.* Второй буддийский храм Ак-Бешимского городища. Фрунзе, 1961.
- Кефалайя* ("Главы"). Коптский манихейский трактат / Пер., исследование, комментарий, глоссарий и указатель Е.Б. Смагиной. М., 1998.
- Козенкова В.И.* К вопросу о хумах с захоронениями костей на территории Средней Азии // СА. 1961. № 3.
- Кокорцев П.К.* К сиро-турецкой эпиграфике Семиречья // Изв. императорской Академии наук. СПб., 1909.
- Кольченко В.А.* Периодизация распространения христианства в Средней Азии по данным археологии // Буддизм и христианство в культурном наследии Центральной Азии. Бишкек, 2003.
- Куркина Е.А.* Реконструкция дахмы Дурмена-Исбискета // Материальная культура Востока. Вып. 4. М., 2005.
- Кызласов И.Л.* "Добро сотворив, посеять человечность" (Манихейские миссионеры у вершин Алтая) // Средневековые древности евразийских степей. Археология восточноевропейской лесостепи. Вып. 15. Воронеж, 2001а.
- Кызласов И.Л.* Смена мировоззрения в Южной Сибири в раннем средневековье (Идеи единобожия в енисейских надписях) // Древние цивилизации Евразии. История и культура. М., 2001б.
- Кызласов И.Л.* Енисейские надписи на горе Ялбак-Таш (Горный Алтай). Новости тюркской рунологии. Вып. 1. М., 2003.
- Кызласов И.Л.* Таласские наскальные надписи // РА. 2005. № 2.
- Кызласов Л.Р.* Остатки замка VI–VII вв. на городище Ак-Бешим // СА. 1958. № 3.
- Кызласов Л.Р.* Археологические исследования на городище Ак-Бешим в 1953–1954 гг. // Тр. Киргизской комплексной археол.-этнограф. эксп. АН СССР. Т. II. М., 1959.
- Кызласов Л.Р.* Тюхтятская культура древних хакасов (IX–X вв.) // Степи Евразии в эпоху средневековья. Археология СССР. М., 1981.
- Кызласов Л.Р.* Средневековый манихейский храм в котловине Сорга (Республика Хакасия) // 50 лет раскопок древнего Пенджикента. Тез. докл. конф. Пенджикент, 1997.
- Кызласов Л.Р.* Северное манихейство и его роль в культурном развитии народов Сибири и Центральной Азии // ВМУ. Сер. 8. История. 1998. № 3.
- Кызласов Л.Р.* Манихейский храм в котловине Сорга (Республика Хакасия) // РА. 1999. № 2.
- Кызласов Л.Р.* Сибирское манихейство // ЭО. 2001. № 5.
- Кызласов Л.Р.* Манихейское мировоззрение и ранне-средневековые археологические памятники // Степи Евразии в древности и средневековье. К 100-летию со дня рождения М.П. Грязнова. Кн. II. СПб., 2003.
- Кызласов Л.Р.* Культурное взаимодействие тюрков и иранцев в VI–XIII вв. (язык, письменность, религия) // ЭО. 2004. № 6.
- Кызласов Л.Р.* Ранний этап присоединения Сибири к России в свете духовных особенностей эпохи // ВМУ. Сер. 8. История. 2005. № 2.
- Лубо-Лесниченко Е.И.* Сведения китайских письменных источников о Суябе (городище Ак-Бешим) // Суяб, Ак-Бешим. СПб., 2002.
- Маршак Б.И.* Сокровища Приобья // Сокровища Приобья. СПб., 1996.
- Путешествия в восточные страны Платона Карпини и Рубрика. М., 1957.
- Рапопорт Ю.А., Лапиров-Скобло М.С.* Башнеобразные хорезмийские оссуарии (К вопросу о домусульманских мавзолеях в Средней Азии) // История, археология и этнография Средней Азии. М., 1968.
- Рогожинский А.Е., Кызласов И.Л.* Древнетюркская руническая надпись из урочища Тамгалы (Семиречье) // КСИА. 2004. Вып. 216.
- Семенов Г.Л.* Раскопки 1996–1998 гг. // Суяб, Ак-Бешим. СПб., 2002.
- Симс-Вильямс Н.* Путешественники в Тибет: согдийские надписи Ладака // ВДИ. 1995. № 1.
- Феофилакт Симокатта.* История / Пер. С.П. Кондратьева. М., 1957.
- Шишкина Г.В.* Сооружение у стен Исбискета // Центральная Азия. Источники, история, культура. М., 2005.
- Юдахин К.К.* Киргизско-русский словарь. М., 1965.
- Klimkeit H.-J.* Das Kreuzessymbol in der Zentralasiatischen Religionsbegegnung // Zeitschrift für Religion- und Geste-geschichte. Т. 31. Berlin, 1979.

Two Ak-Beshim themes

L. R. Kyzlasov

Summary

New data added to the finds from excavations at Ak-Beshim (Early Medieval Suyab) which the author conducted in 1953–54 allow to identify a Manichean cross which differs from the Nestorian symbol. It becomes evident that two of the funeral complexes, – objects 3 and 5, – are Manichean, the first one having been identified as such as early as 1959. Hence one may clearly see for the first time the specific layout of sites sacred to the four world religions of the time around the Suyab Shahristan of the 7th–8th cc.: Manichean sanctuaries were situated to the West of the walls, Buddhist – to the South, Christian – to the East and Zoroastrian – to the North. This phenomenon should be taken into consideration in the study of Early Medieval towns in Middle Asia.